

VINTEL[®]

EL VIDRIO INTELIGENTE

www.vintelglass.com

EL COMPLEMENTO IDEAL PARA
LAS MEJORES CARPINTERÍAS
CALIDAD, DURABILIDAD Y AHORRO ENERGÉTICO

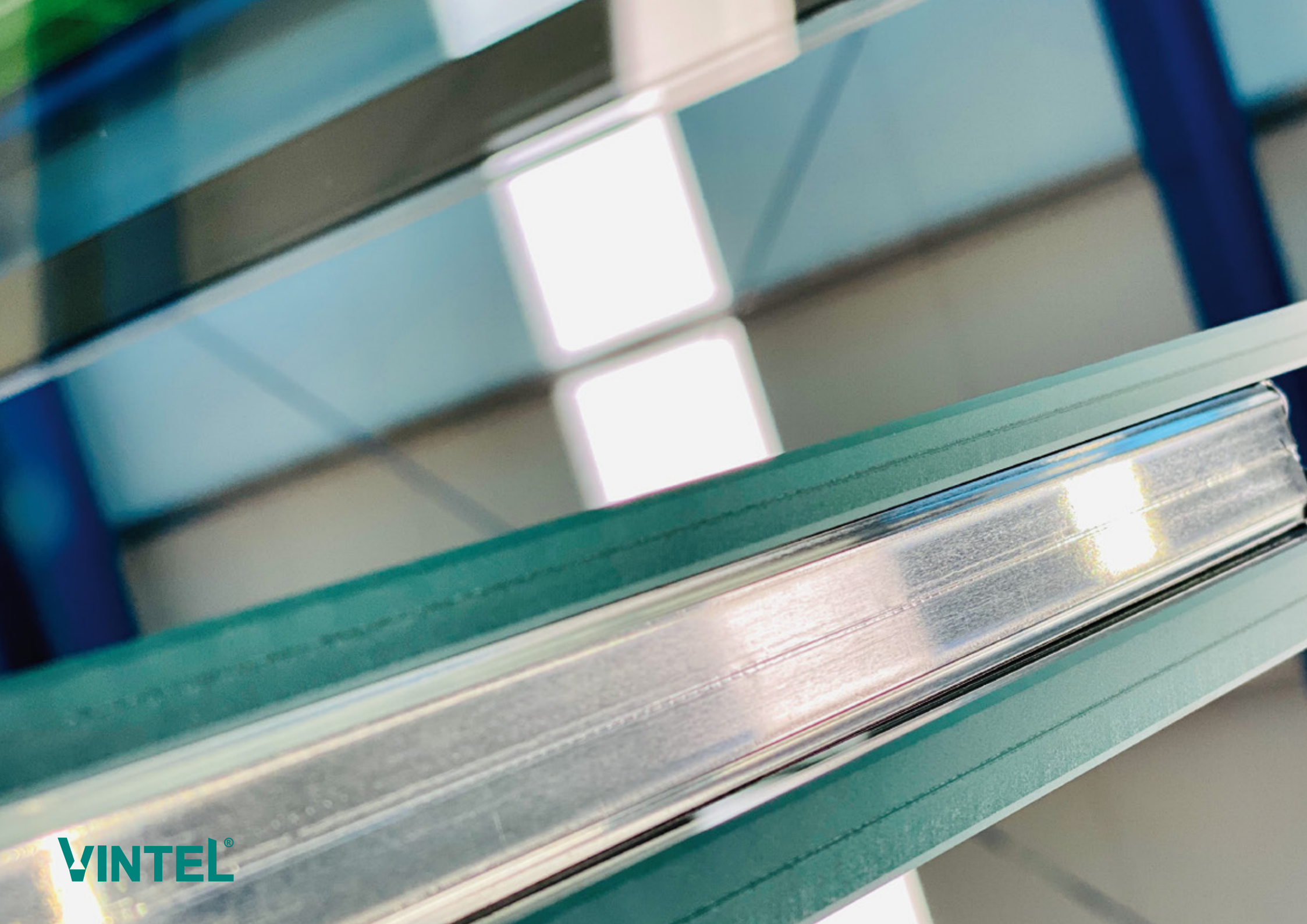

VINTEL®

¿POR QUÉ ELEGIR VINTEL®?

Si está pensando en un buen acristalamiento para su vivienda, hablemos de nuestras soluciones Vintel®. Soluciones en doble o triple acristalamiento con vidrios de alto rendimiento térmico, tanto para edificaciones existentes como nuevas, con multitud de acabados.

Las unidades Vintel® se fabrican bajo la supervisión de técnicos profesionales y experimentados.

Vintel® es una marca con sello Europeo, y elige a los mejores fabricantes de doble acristalamiento para llevar su marca a lo más alto.

Cada unidad Vintel® es sinónimo de calidad, durabilidad y ahorro energético. Nuestros fabricantes homologados se distinguen del resto por:

- ✓ Contar con una amplia experiencia en el sector del vidrio.
- ✓ Disponer de todos los certificados de calidad que se exigen para fabricar cada unidad Vintel.
- ✓ Haber fabricado anteriormente con otras marcas para entender el nuevo concepto de la marca Vintel®.

VENTAJAS DEL PRODUCTO

Confort, seguridad y aislamiento en un solo vidrio.

AISLAMIENTO TÉRMICO

Nuestro doble acristalamiento garantiza un aislamiento térmico total. Aísla el calor o el frío 3 veces más que un doble acristalamiento simple. Consiguiendo la mejor eficiencia energética.

AISLAMIENTO ACÚSTICO

Nuestra gama de vidrios laminados acústicos te ayudan a aislar tu casa o local de los ruidos del exterior. Su doble o triple acristalamiento disuade la entrada y salida de sonido. Duermes sin ruidos, crea un entorno tranquilo.

AHORRO ENERGÉTICO

El aislamiento de Vintel® te ayuda a ahorrar dinero en tus facturas de energía, hasta un 70%. Su aislamiento térmico hace que no tengas que usar tanto tiempo la calefacción o el aire acondicionado.

AISLAMIENTO TÉRMICO

La gama de vidrios laminados y templados de Vintel® da un plus de seguridad frente a otros doble acristalamientos simples. Te ayudamos a hacer de tu hogar un lugar más seguro y confortable.





NUESTRA GAMA DE PRODUCTOS

todos nuestros cristales son combinables entre ellos

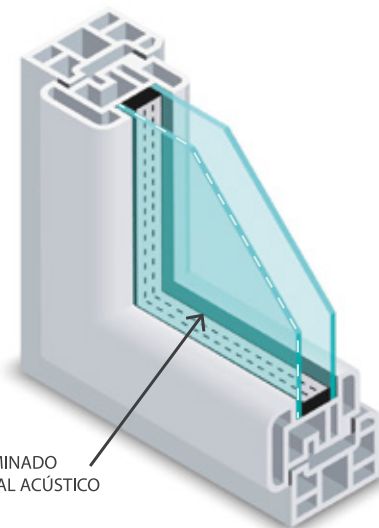

VIDRIO LAMINADO
CON BUTIRAL ACÚSTICO

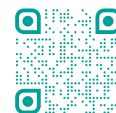

VINTEL ACUSTIC

"el silencio en el hogar"

EL MAYOR CONFORT ACÚSTICO EN TUS ESPACIOS. VIDRIOS LAMINADOS CON BUTIRAL ESPECIAL ACÚSTICO.

La gama VINTEL ACUSTIC añade un extra de insonorización en la unidad pudiendo amortiguar el ruido hasta en 42 decibelios, dependiendo de la combinación de vidrios empleada en cada unidad Vintel.

Controlado e inspeccionado en todo el proceso por personal especializado.

VINTEL ACUSTIC se compone de vidrios laminados con butiral acústico.

La gama VINTEL ACUSTIC se compone de dos o tres vidrios llevando alguno de ellos o todos procesos de laminado con butiral acústico, sin capas metálicas. Cuanto mayor sea la diferencia de espesores entre los vidrios de la unidad Vintel, mayor será el aislamiento acústico.

Las cámaras estancas de las unidades VINTEL ACUSTIC van rellenas de aire, para unidades rellenas con gas Argón disponemos de nuestras gamas Termik y Plus+.

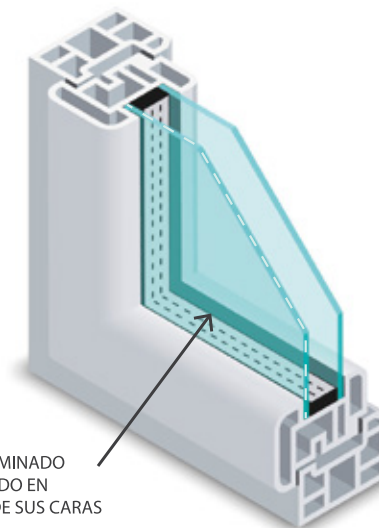

VIDRIO LAMINADO
O TEMPLADO EN
ALGUNA DE SUS CARAS

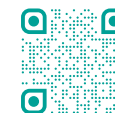

VINTEL FORTE

"seguridad en tus espacios"

MÁXIMA SEGURIDAD A TUS ESPACIOS. VIDRIOS LAMINADOS O TEMPLADOS CONSIGUE LA MAYOR RESISTENCIA.

La gama VINTEL FORTE añade un extra de seguridad en la unidad además de evitar el sobrecalentamiento del espacio interior, reduciendo considerablemente el uso de la calefacción en invierno y del aire acondicionado en verano.

Controlado e inspeccionado en todo el proceso por personal especializado.

VINTEL FORTE se compone de vidrios con procesos de templado y/o laminado, pudiendo llevar además capas metálicas de baja emisividad y control solar.

El marco separador entre vidrios puede ser metálico o plástico aumentando así el aislamiento, relleno en ambos casos de tamiz desecante según normativa UNE EN 1279.

Las cámaras estancas de las unidades VINTEL FORTE pueden ir además rellenas de gas Argón, mejorando aún más el valor U de la unidad para ello estamos certificados según normativa UNE EN 1279.

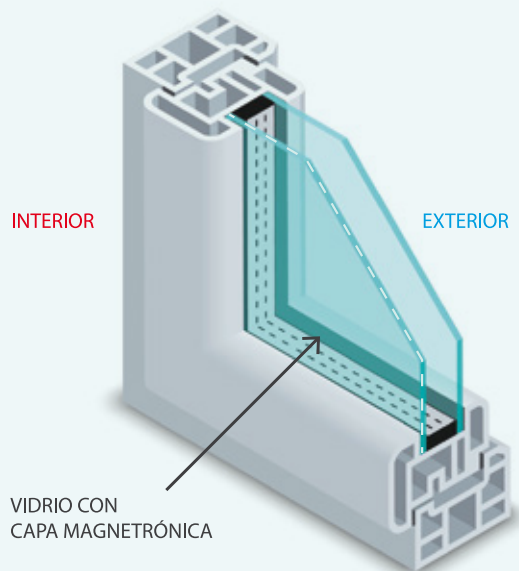

VINTEL TERMIK “Control térmico”

CONFORT TÉRMICO EN TUS ESPACIOS.

VINTEL TERMIK se compone de vidrios con tratamientos térmicos.

La gama VINTEL TERMIK añade un extra de confort térmico en la unidad consiguiendo un mayor aislamiento en el espacio interior, pudiendo conseguir un ahorro de un 70% de calefacción en invierno.

Controlado e inspeccionado en todo el proceso por personal especializado.

VINTEL TERMIK se compone de vidrios con capas metálicas de baja emisividad.

La gama VINTEL TERMIK se compone de dos o tres vidrios llevando alguno de ellos una capa metálica. El marco separador entre vidrios puede ser metálico o plástico aumentando así el aislamiento, relleno en ambos casos de tamiz desecante según normativa UNE EN 1279.

Las cámaras estancas de las unidades Vintel Termik pueden ir además rellenas de gas Argón, mejorando aún más el valor U de la unidad para ello estamos certificados según normativa UNE EN 1279.

www.vintelglass.com/vintel-termik

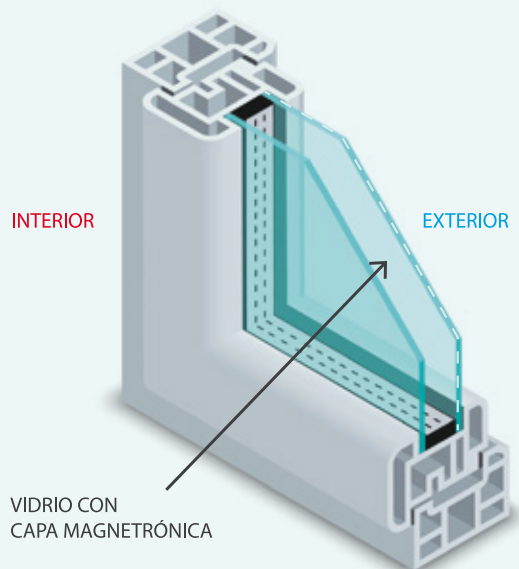
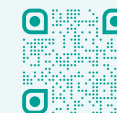

VINTEL PLUS+ “el mayor confort térmico”

REGULA LA TEMPERATURA DE SU VIVIENDA DURANTE TODAS LAS ESTACIONES DEL AÑO.

La gama VINTEL PLUS+ se compone de vidrios con capas metálicas de baja emisividad y control solar y añade un extra de confort térmico en la unidad consiguiendo un mayor aislamiento en el espacio interior, pudiendo conseguir un ahorro de un 70% de calefacción en invierno y evita el sobrecalentamiento del interior en verano a diferencia del Vintel Termik.

Controlado e inspeccionado en todo el proceso por personal especializado.

La gama VINTEL PLUS+ se compone de dos o tres vidrios llevando alguno de ellos una capa metálica. El marco separador entre vidrios puede ser metálico o plástico aumentando así el aislamiento, relleno en ambos casos de tamiz desecante según normativa UNE EN 1279.

Las cámaras estancas de las unidades VINTEL PLUS+ pueden ir además rellenas de gas Argón, mejorando aún más el valor U de la unidad para ello estamos certificados según normativa UNE EN 1279.

LA GAMA VINTEL PLUS+ SE COMPONE PRINCIPALMENTE DE TRES PRODUCTOS:

VINTEL PLUS+ 1.0 VIDRIO CON 1 CAPA MAGNETRÓNICA.

VINTEL PLUS+ 2.0 VIDRIO CON 2 CAPAS MAGNETRÓNICAS.

VINTEL PLUS+ 3.0 VIDRIO CON 3 CAPAS MAGNETRÓNICAS.

www.vintelglass.com/vintel-plus



AMPLIO STOCK

VINTEL®

PRESTACIONES TÉRMICAS Y LUMINOSAS

Comparativa de las composiciones más habituales.

Producto	Tipo de unidad Vintel®	Composición	Posición de la capa	Tonalidad	EN 410/2011						EN 673
					Transmisión Luminosa (%)	Factor Solar (%)	Reflexión Lum.Ext (%)	Reflexión Lum.Int (%)	Absorción Energética (%)	Índice reproducción colores	Coefficiente Ug W/m2k
VINTEL® TERMIK	Doble	Float 4 / 16 mm Aire / V.Termik 4	#3	neutro	82	64	12	12	18	98	1.4
VINTEL® TERMIK	Doble	Float 4 / 16 mm Argón / V.Termik 4	#3	neutro	82	64	12	12	18	98	1.1
VINTEL® TERMIK	Triple	Float 4 / 16 mm Argón / Float 4 / 16 mm Argón / V.Termik 4	#5	neutro	74	58	18	17	24	97	0.9
VINTEL® PLUS 1.0	Doble	V.Plus 1.0 / 16 mm Aire / Float 4	#2	neutro	71	45	21	20	18	95	1.3
VINTEL® PLUS 1.0	Doble	V.Plus 1.0 / 16 mm Argón / Float 4	#2	neutro	71	45	21	20	18	95	1.0
VINTEL® PLUS 2.0	Doble	V.Plus 2.0 / 16 mm Argón / Float 4	#2	neutro	71	39	14	15	25	97	1.0
VINTEL® PLUS 3.0	Doble	V.Plus 3.0 / 16 mm Argón / Float 4	#2	neutro	60	28	14	13	33	95	1.0
VINTEL® PLUS 3.0	Triple	V.Plus 3.0 / 16 mm Argón / Float 4 / 16 mm Argón / Float 4	#2	neutro	54	26	16	16	35	94	0.5

RECOMENDACIONES

- *Para aumentar la seguridad se deben añadir vidrios laminados o templados.
- *Para aumentar la insonorización se deben añadir vidrios laminados con butirales acústicos.
- *Combinar en la unidad Vintel® vidrios con diferentes espesores, ayuda a mejorar la insonorización.

SELLOS DE CALIDAD

Una apuesta clara por la calidad, fabricantes certificados



ISO 9001

La ISO 9001 es una norma internacional que verifica si una empresa cuenta con un sistema efectivo que le permita administrar y mejorar la calidad de sus productos o servicios. Los clientes siempre prefieren a los proveedores que cuentan con esta certificación, porque de este modo se aseguran de que la empresa seleccionada disponga de un buen sistema de gestión de calidad (SGC).

Cada año, un agente realiza una auditoría de las empresas certificadas con el objeto de asegurarse el cumplimiento de las condiciones que impone la norma ISO 9001.



ISO 14001

La ISO 14001:2015 es una norma internacional que permite demostrar nuestro compromiso con el medio ambiente a través de la identificación y análisis de riesgos y oportunidades medioambientales en todos los procesos de nuestra actividad y a lo largo de todo el ciclo de vida del producto, desde la recepción de materias primas hasta la entrega del producto final a nuestros clientes.

Esto incluye tanto el cumplimiento de los requisitos legales aplicables, como el control de consumos, emisiones y vertidos y la gestión de residuos obtenidos durante el proceso de fabricación de nuestro producto, así como el análisis de los posibles puntos de mejora para que prevalezca la protección del Medio Ambiente.



RP-1696/021

Todas las unidades Vintel® se fabrican bajo los certificados propios de producto, tanto para unidades de vidrio aislante llenas de aire como de gas.

Para ello se ha establecido un sistema de control que consiste en inspecciones en todos los procesos para la obtención de nuestros productos, así como la realización de ensayos para el control de la materia prima utilizada y del producto final obtenido, asegurando así el cumplimiento con los requisitos de calidad aplicables.



PR-1631/021



EN 1279-5000
v+A2 UNE-EN 1279-1.

UNA MARCA EUROPEA



EU IPO

OFICINA DE PROPIEDAD INTELECTUAL
DE LA UNIÓN EUROPEA



EN12413

3140107

VINTEL®



LOGÍSTICA Y COORDINACIÓN

La marca Europea Vintel® sigue creciendo cada año para aumentar las zonas de distribución de nuestros vidrios. Para ello contamos con fabricantes que disponen de una flota de vehículos propia, así como un departamento de logística que coordina todo el proceso para darle al cliente el mejor servicio posible con la mayor rapidez.

VINTEL®



IDENTIFICACIÓN VINTEL®

Nuestras unidades Vintel® disponen de los siguientes distintivos para reconocerlas en el mercado:

Etiqueta identificativa, en la que se detallan las características de la unidad Vintel® (dimensiones, composición de vidrios, espesor de cámara...) detallando los datos de nuestros clientes para garantizar una rápida entrega del producto.



Perfil intercalario marcado con la referencia VINTEL® además lleva un marcado con tinta especial detallando fecha y hora de fabricación, línea que fabricó la unidad, así como el tipo de vidrios empleados en su composición, las existencias de estos indicadores en nuestros productos garantizan la autenticidad y la garantía Vintel®.





WENTEL

WENTEL

WENTEL

VINTEL[®]
EL VIDRIO INTELIGENTE

www.vintelglass.com

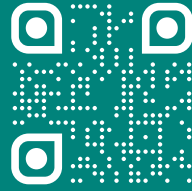

VINTEL[®]

EL VIDRIO INTELIGENTE

www.vintelglass.com



PRODUCTOS CERTIFICADOS

<p>Applus[®] ISO 9001 15-793413 Systems Certification</p>	<p>Applus[®] ISO 14001 16-211213 Systems Certification</p>	<p>Applus[®] VIDRIOS DE VIDRIO ABLANTE 16-109101 Product Certification</p>	<p>Applus[®] VIDRIOS DE VIDRIO ABLANTE 16-103101 Product Certification</p>	<p>EN 1279-5000 v+A2 UNE-EN 1279-1</p>
--	---	---	---	--